

Механическая коробка передач

Примечание:

- Тип КПП выбит на алюминиевой табличке, прикрепленной к перегородке моторного отсека в строке "TRANS / AXLE".

- Замену масла в КПП см. в главе "Техническое обслуживание и общие процедуры проверки и регулировки".

Замена сальника карданного вала

1. Слейте масло из коробки передач.
2. Снимите карданный вал.
3. С помощью съемника снимите сальник.

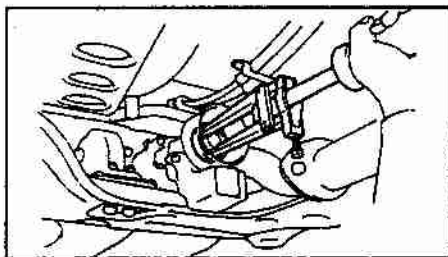

4. Установите сальник.
 - а) Нанесите консистентную смазку на рабочую кромку сальника.
 - б) С помощью подходящей оправки установите сальник, как показано на рисунке.

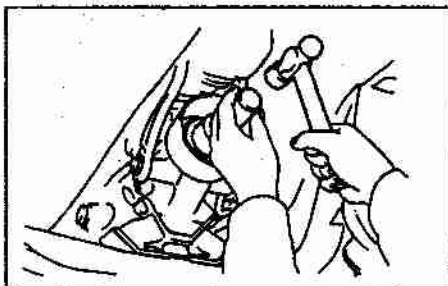

5. Установите карданный вал.
6. Залейте масло в коробку передач.

Снятие и установка коробки передач в сборе

Примечание:

- При снятии и установке руководствуйтесь соответствующим рисунком "Снятие и установка коробки передач в сборе".

- При снятии коробки передач отворачивайте болты крепления кожуха сцепления через указанное на рисунке отверстие.

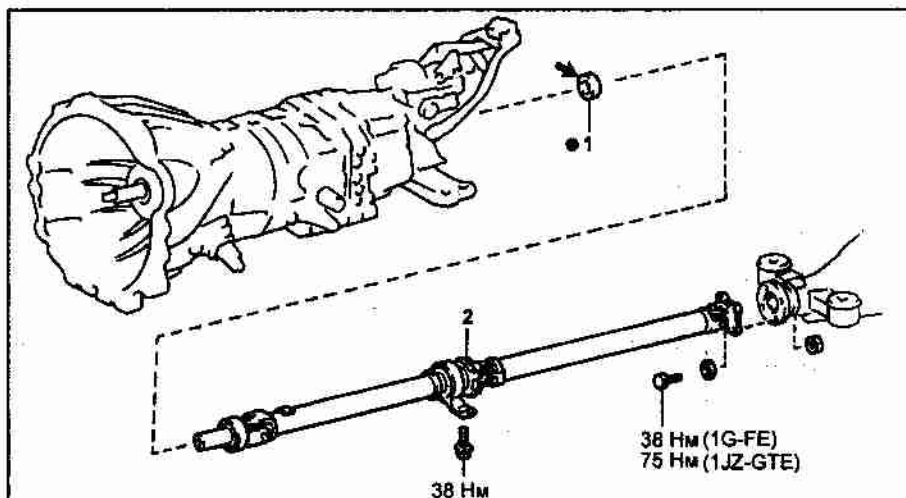
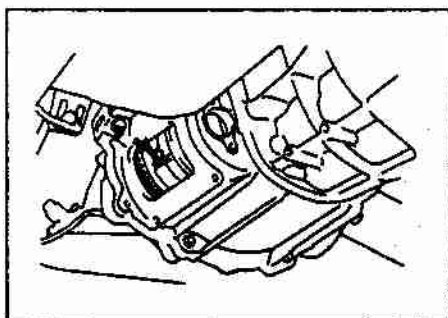

Замена сальника карданного вала. 1 - сальник, 2 - карданный вал.

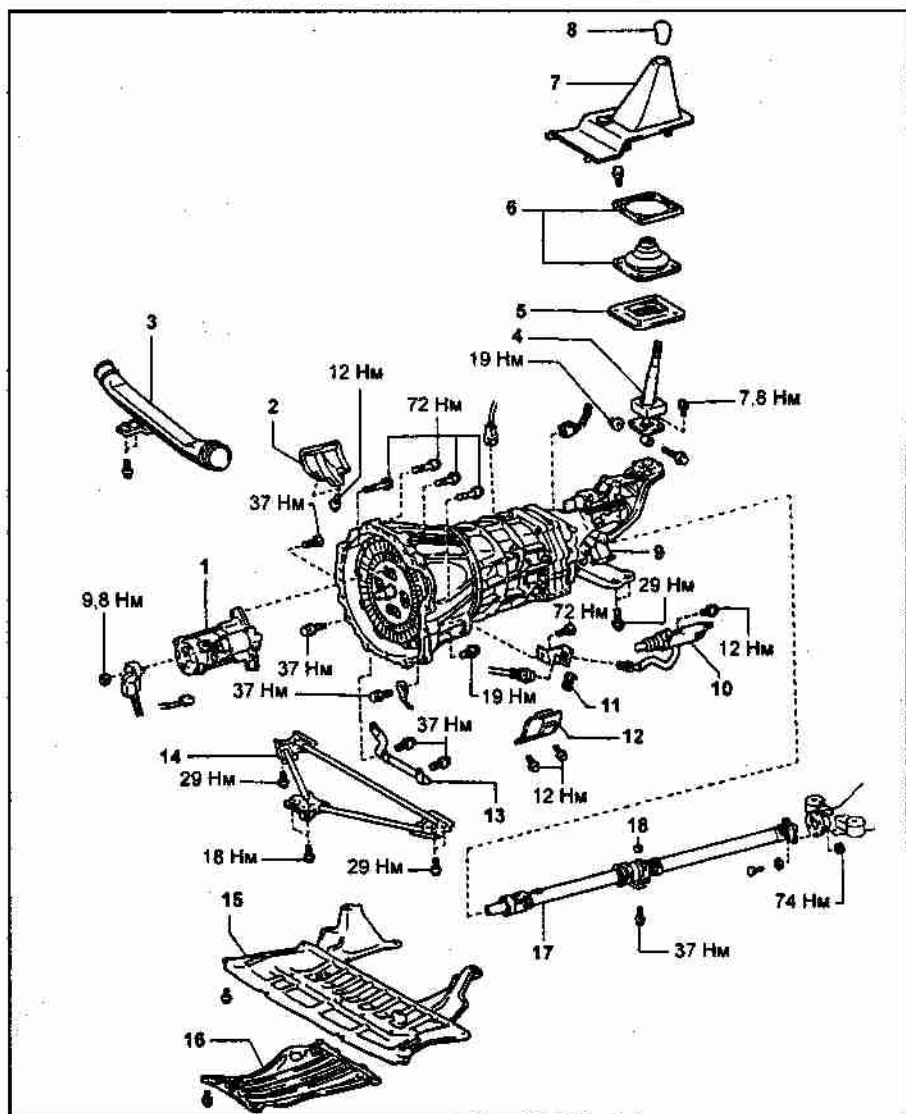

Снятие коробки передач (1JZ-GTE). 1 - стартер, 2 - правая крышка, 3 - воздуховод, 4 - рычаг переключения передач, 5 - крышка отверстия рычага переключения передач, 6 - чехол рычага переключения передач, 7 - отделка отверстия рычага переключения передач, 8 - рукоятка, 9 - коробка передач в сборе, 10 - рабочий цилиндр привода выключения сцепления, 11 - фиксатор, 12 - левая крышка, 13 - кронштейн, 14 - усилитель передней подвески, 15 - кожух защиты двигателя, 16 - дополнительный кожух защиты двигателя, 17 - карданный вал, 18 - шайба.

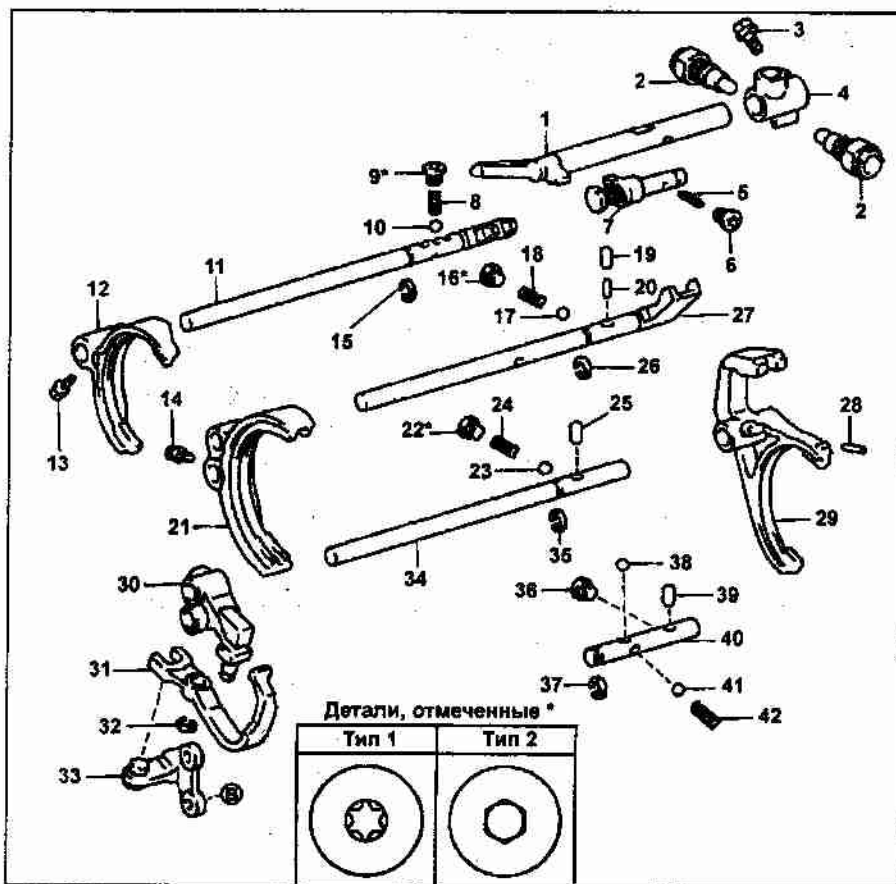

Детали механизма выбора и переключения передач (R154). 1 - шток выбора и переключения передач, 2 - ограничительный штифт, 3 - болт, 4 - головка штока выбора и переключения передач, 5 - пружина, 6 - пробка, 7 - блокировочный штифт включения передачи заднего хода, 8 - пружина, 9 - пробка, 10 - шарик, 11 - шток переключения передач №2, 12 - вилка переключения передач №2, 13, 14 - болт, 15 - стопорное кольцо, 16 - пробка, 17 - шарик, 18 - пружина, 19 - ролик, 20 - штифт, 21 - вилка переключения передач №3, 22 - пробка, 23 - шарик, 24 - пружина, 25 - ролик, 26 - стопорное кольцо, 27 - вилка переключения передач №3, 28 - штифт, 29 - вилка переключения передач №3, 30 - головка штока включения передачи заднего хода, 31 - кулиса включения передачи заднего хода, 32 - стопорное кольцо, 33 - кронштейн кулисы включения передачи заднего хода, 34 - шток переключения передач №3, 35 - стопорное кольцо, 36 - пробка, 37 - стопорное кольцо, 38 - шарик, 39 - ролик, 40 - шток переключения передач №4, 41 - шарик, 42 - пружина.

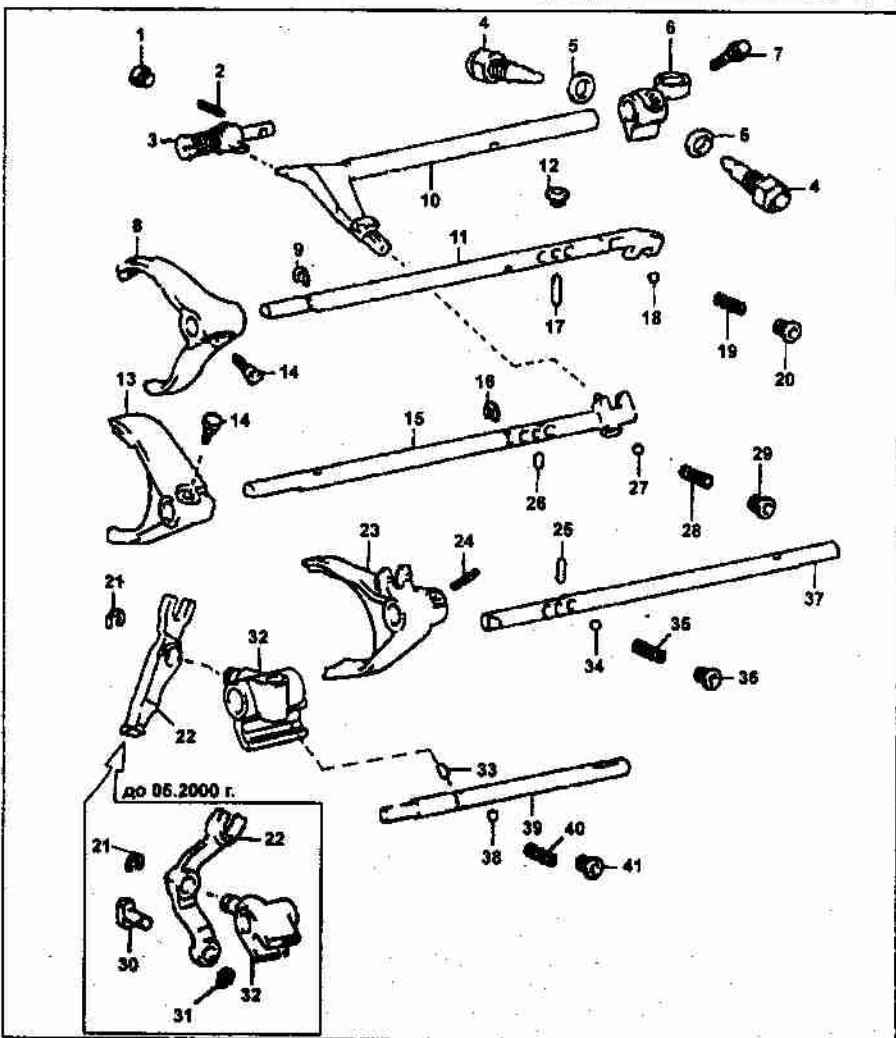

Детали механизма выбора и переключения передач (W55, W57). 1 - пробка, 2 - пружина, 3 - блокировочный штифт включения передачи заднего хода, 4 - ограничительный штифт, 5 - прокладка, 6 - головка штока выбора и переключения передач, 7 - болт, 8 - вилка переключения передач №1, 9 - стопорное кольцо, 10 - шток выбора и переключения передач, 11 - шток переключения передач №1, 12 - пробка, 13 - вилка переключения передач №2, 14 - болт, 15 - шток переключения передач №2, 16 - стопорное кольцо, 17 - штифт, 18 - шарик, 19 - пружина, 20 - пробка, 21 - стопорное кольцо, 22 - кулиса включения передачи заднего хода, 23 - вилка переключения передач №3, 24, 25, 26 - штифт, 27 - шарик, 28 - пружина, 29 - пробка, 30 - палец кулисы включения передачи заднего хода, 31 - стопорное кольцо, 32 - головка штока включения передачи заднего хода, 33 - штифт, 34 - шарик, 35 - пружина, 36 - пробка, 37 - шток переключения передач №3, 38 - шарик, 39 - вал промежуточной шестерни заднего хода, 40 - пружина, 41 - пробка.

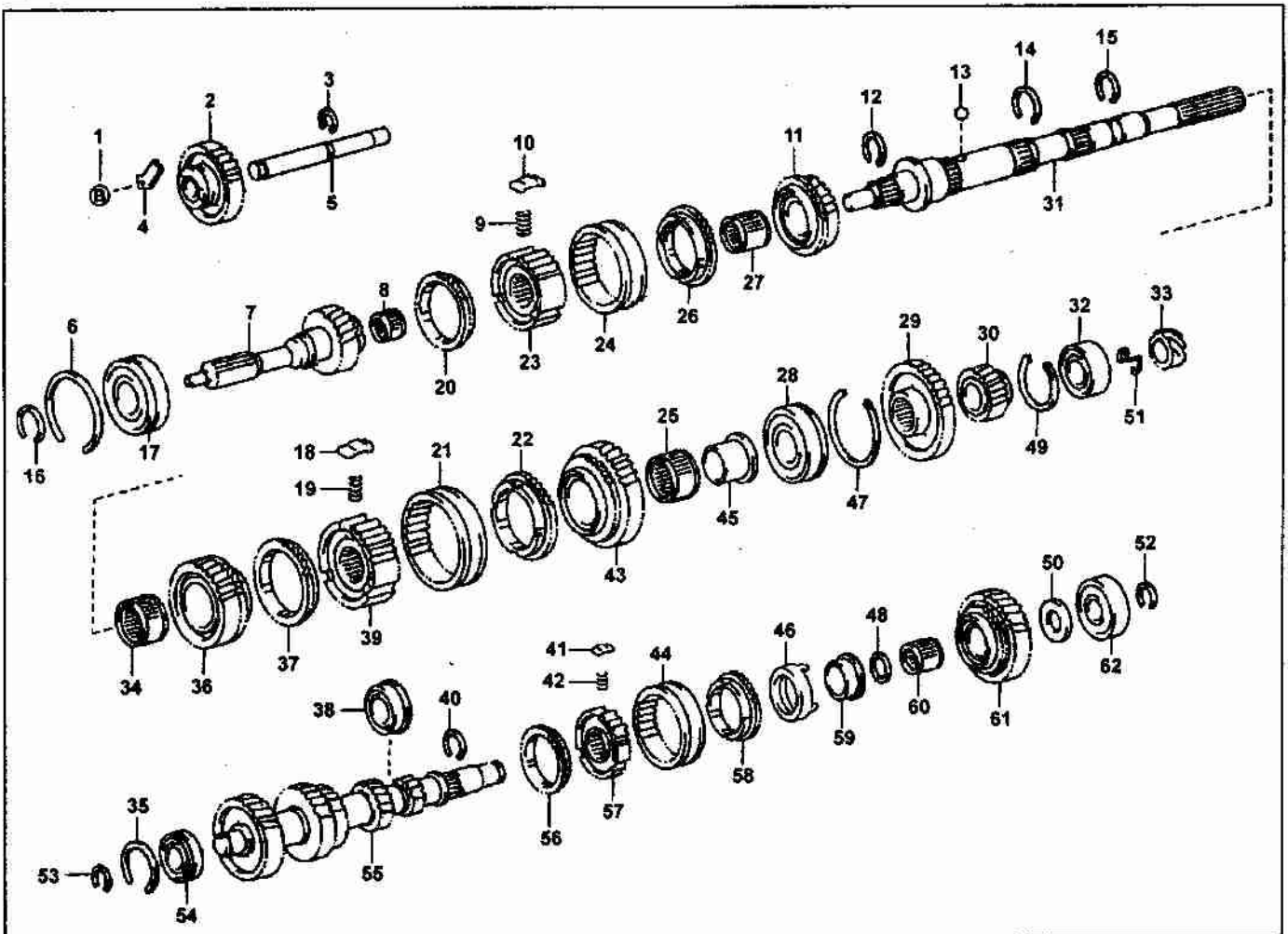

Первичный, вторичный, промежуточный валы и промежуточная шестерня заднего хода (W55, W57). 1 - болт, 2 - промежуточная шестерня заднего хода, 3 - стопорное кольцо, 4 - стопор вала, 5 - вал промежуточной шестерни заднего хода, 6 - стопорное кольцо, 7 - первичный вал, 8 - игольчатый подшипник, 9 - пружина, 10 - сухарь, 11 - шестерня третьей передачи, 12 - стопорное кольцо, 13 - шарик, 14, 15, 16 - стопорное кольцо, 17 - подшипник, 18 - сухарь, 19 - пружина, 20 - кольцо синхронизатора, 21 - муфта синхронизатора №1, 22 - кольцо синхронизатора, 23 - ступица синхронизатора №2, 24 - муфта синхронизатора №2, 25 - игольчатый подшипник, 26 - кольцо синхронизатора, 27 - игольчатый подшипник, 28 - подшипник, 29 - шестерня передачи заднего хода, 30 - шестерня пятой передачи, 31 - вторичный вал, 32 - подшипник, 33 - шестерня привода спидометра, 34 - игольчатый подшипник, 35 - стопорное кольцо, 36 - шестерня второй передачи, 37 - кольцо синхронизатора, 38 - подшипник, 39 - ступица синхронизатора №1, 40 - стопорное кольцо, 41 - сухарь, 42 - пружина, 43 - шестерня первой передачи, 44 - обойма синхронизатора №3, 45 - внутреннее кольцо игольчатого подшипника, 46 - среднее кольцо синхронизатора, 47 - стопорное кольцо, 48 - распорная втулка, 49 - стопорное кольцо, 50 - распорная втулка, 51 - фиксатор, 52, 53 - стопорное кольцо, 54 - подшипник, 55 - промежуточный вал, 56 - кольцо синхронизатора, 57 - ступица синхронизатора передачи заднего хода, 58 - кольцо синхронизатора, 59 - наружное кольцо игольчатого подшипника, 60 - игольчатый подшипник, 61 - шестерня пятой передачи промежуточного вала, 62 - подшипник.

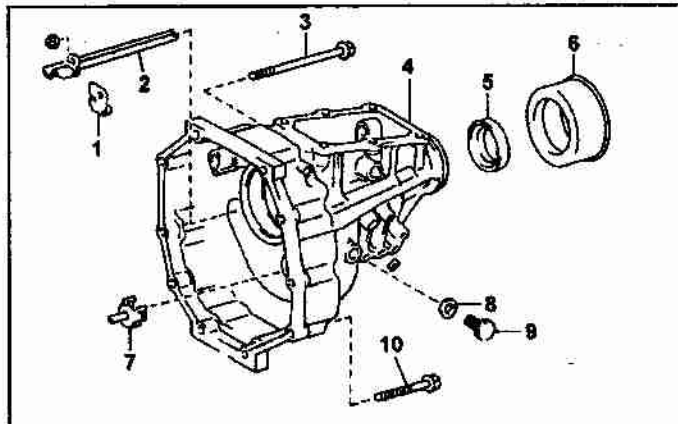

Удлинитель картера коробки передач (R154). 1 - пыльник, 2 - масляная трубка, 3 - болт, 4 - удлинитель картера коробки передач, 5 - сальник, 6 - пыльник, 7 - масляная трубка, 8 - прокладка, 9 - пробка, 10 - болт.

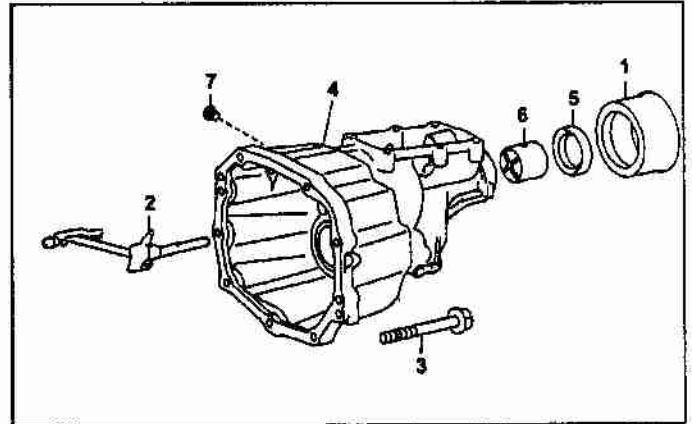

Удлинитель картера коробки передач (W55, W57). 1 - пыльник, 2 - масляная трубка, 3 - болт, 4 - удлинитель картера коробки передач, 5 - сальник, 6 - втулка, 7 - пробка.

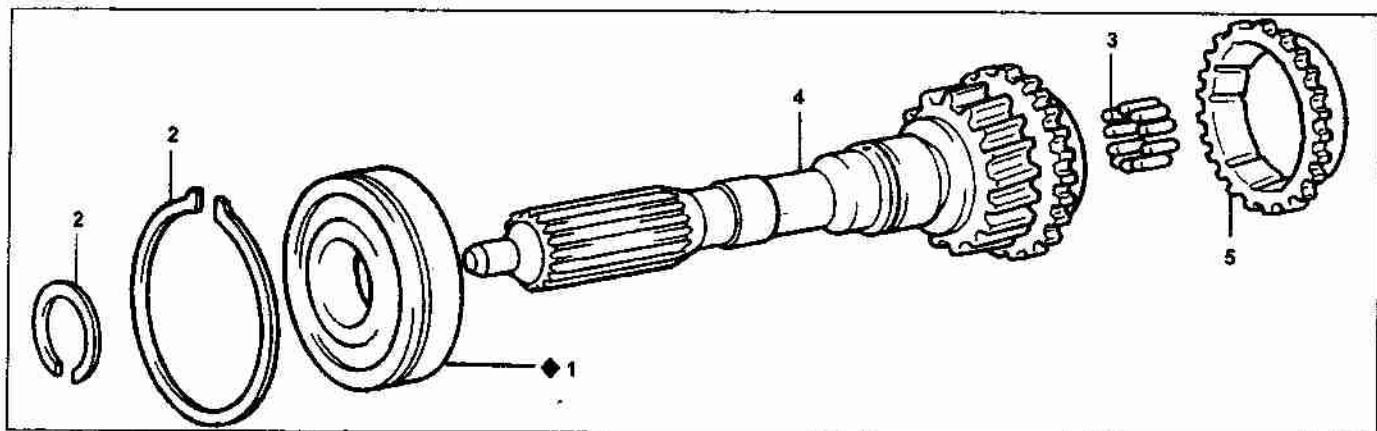

Первичный вал (R154). 1 - подшипник, 2 - стопорное кольцо, 3 - игольчатый подшипник, 4 - первичный вал, 5 - кольцо синхронизатора.

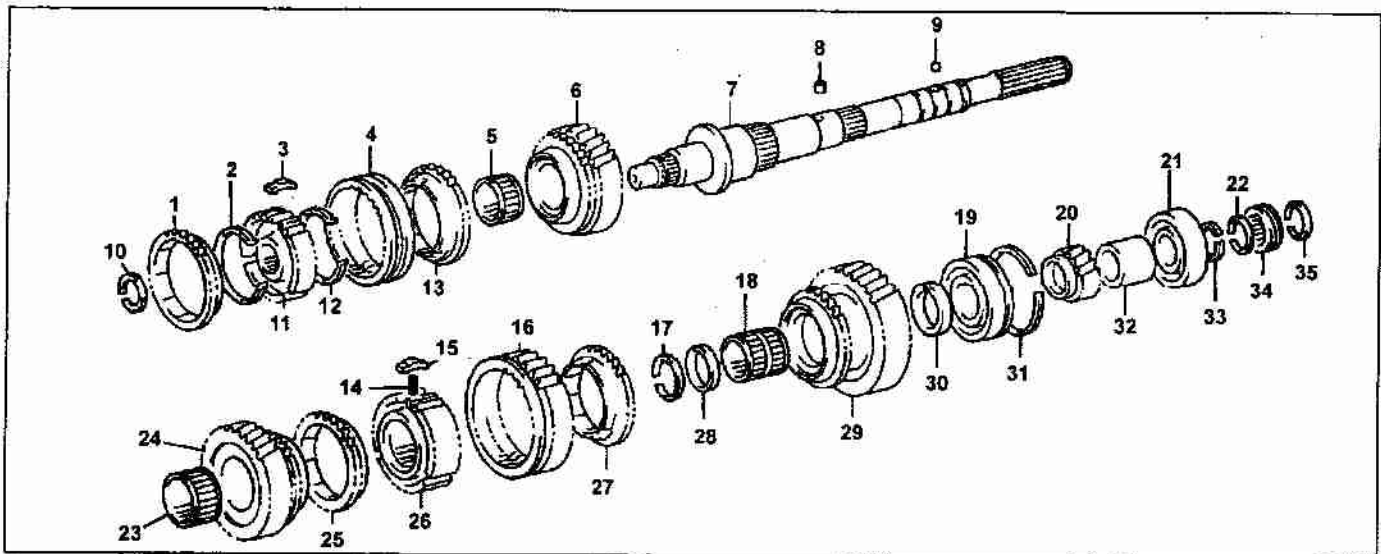

Вторичный вал (R154). 1 - кольцо синхронизатора, 2 - стопорное кольцо, 3 - сухарь, 4 - муфта синхронизатора №2, 5 - игольчатый подшипник, 6 - шестерня третьей передачи, 7 - вторичный вал, 8 - штифт, 9 - шарик, 10 - стопорное кольцо, 11 - ступица синхронизатора №2, 12 - стопорное кольцо, 13 - кольцо синхронизатора, 14 - пружина, 15 - сухарь, 16 - шестерня передачи заднего хода (муфта синхронизатора №1), 17 - стопорное кольцо, 18 - игольчатый подшипник, 19 - подшипник, 20 - шестерня пятой передачи, 21 - подшипник, 22 - стопорное кольцо, 23 - игольчатый подшипник, 24 - шестерня второй передачи, 25 - кольцо синхронизатора, 26 - ступица синхронизатора №1, 27 - кольцо синхронизатора, 28 - распорная втулка, 29 - шестерня первой передачи, 30 - распорная втулка, 31 - стопорное кольцо, 32 - распорная втулка, 33 - стопорное кольцо, 34 - шестерня привода спидометра, 35 - стопорное кольцо.

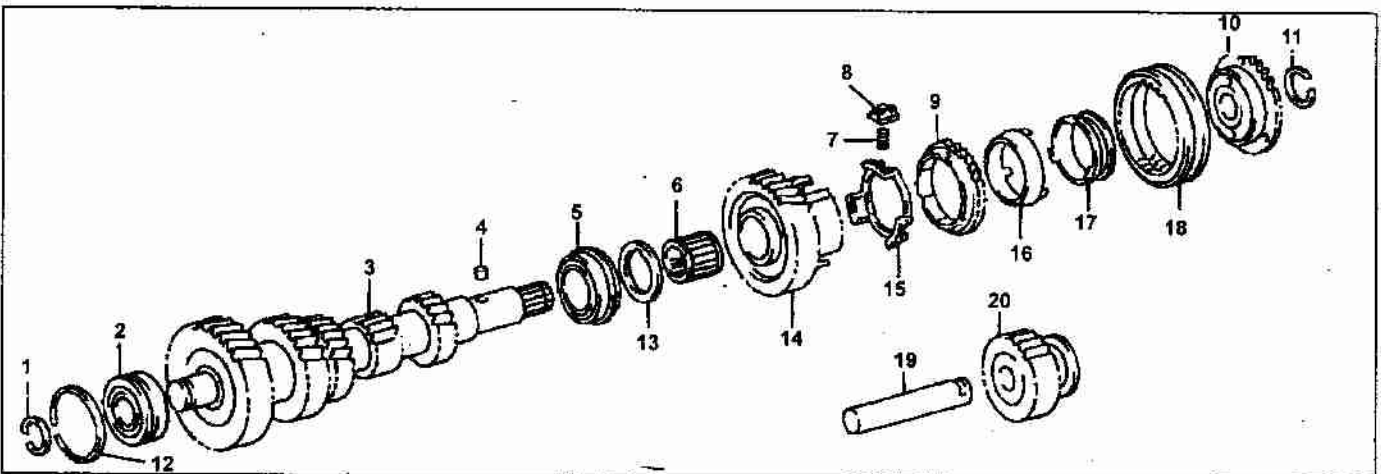

Промежуточный вал (R154). 1 - стопорное кольцо, 2 - передний подшипник, 3 - промежуточный вал, 4 - штифт, 5 - задний подшипник, 6 - игольчатый подшипник, 7 - пружина, 8 - сухарь, 9 - кольцо синхронизатора, 10 - ступица синхронизатора пятой передачи, 11, 12 - стопорное кольцо, 13 - распорная втулка, 14 - шестерня пятой передачи промежуточного вала, 15 - пружина синхронизатора, 16 - среднее кольцо синхронизатора, 17 - кольцо синхронизатора, 18 - муфта синхронизатора №3, 19 - вал промежуточной шестерни заднего хода, 20 - промежуточная шестерня заднего хода.